

DX1001M ICM - Oljekondisjoneringsunit

Elektrisk drevet oljekondisjoneringsenhet Mobil, med automatisk partikkelteller

Et nytt modulært filterhus arrangement gir fleksible og plassbevisste løsninger for å integrere patron-element til både nye og eksisterende system. Vi kan supplere fra 1 opp til 3 DXO patron-element som en unit i et kompakt og plassbesparende oppsett. Dette gjør rense-systemet skalertbart fra smått til stort

Den elektrisk drevne oljekondisjoneringsuniten kan styres med en rekke standard alternativer som gir en effektiv behandlingspakke. Kan tilpasses de fleste oljesystemer. Løsningen er modul og fleksibel for å tillate kundespesifikke løsninger og krav. DX1000W serien er for vegg eller skott montering og kan bygges opp til 3 i høyden. T serien er for dekk/Gulv montasje og kan utvides til langt større systemer

Den mobile uniten kan lett fraktes på hjul med gummiert bane. Hjuloppheng og håndtak er laget i SS316 rustfritt stål.

Den automatiske partikkeltelleren vil til enhver tid vise oljens renhet med partikkeltall i ISO eller NAS, samt relativ fuktighet. Dette gjør det lett å følge med på renseprosessen.





Electric Motor	220-480VAC 50 /60HZ
Max. Pressure [Barg]	Fluid Pressure 7 barg max.
Pump & Connection Ports	Fluid cleaning side: 3/8"BSP In & Out.
Sight Glass	Yes
Hydraulic Oil Volume Capacity	3000 litre@ 32cSt
Typical Flow	1 Lpm per insert @ ISOVG32
Purify Properties	Particles 0,1 Micron, Varnish, Bacterias, Water
Weight [Kgs]	47 kg dry weight, no insert
Measure [mm]	H 947 x D 556 x L 567
Material	SS316
DXO Cartridge	x1

Schematic view of the electric driven unit

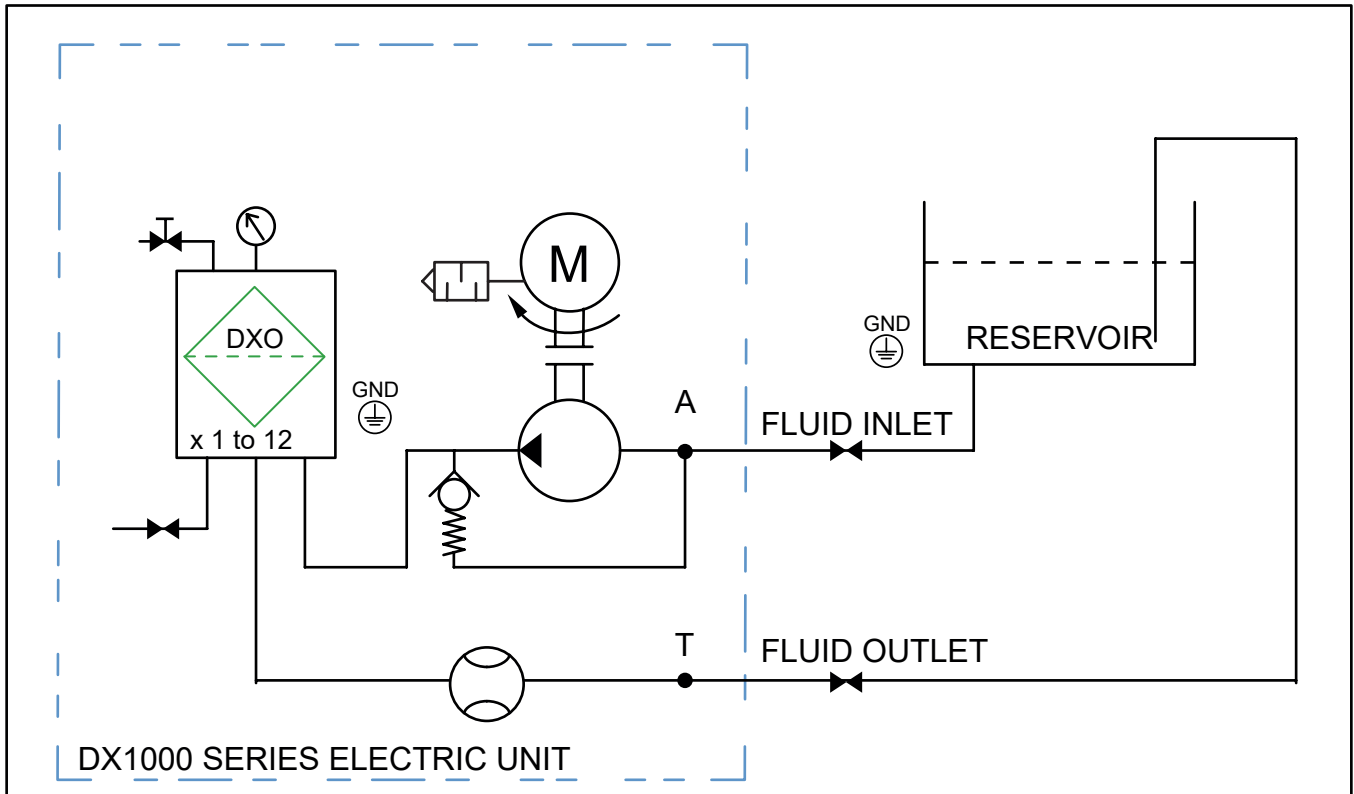

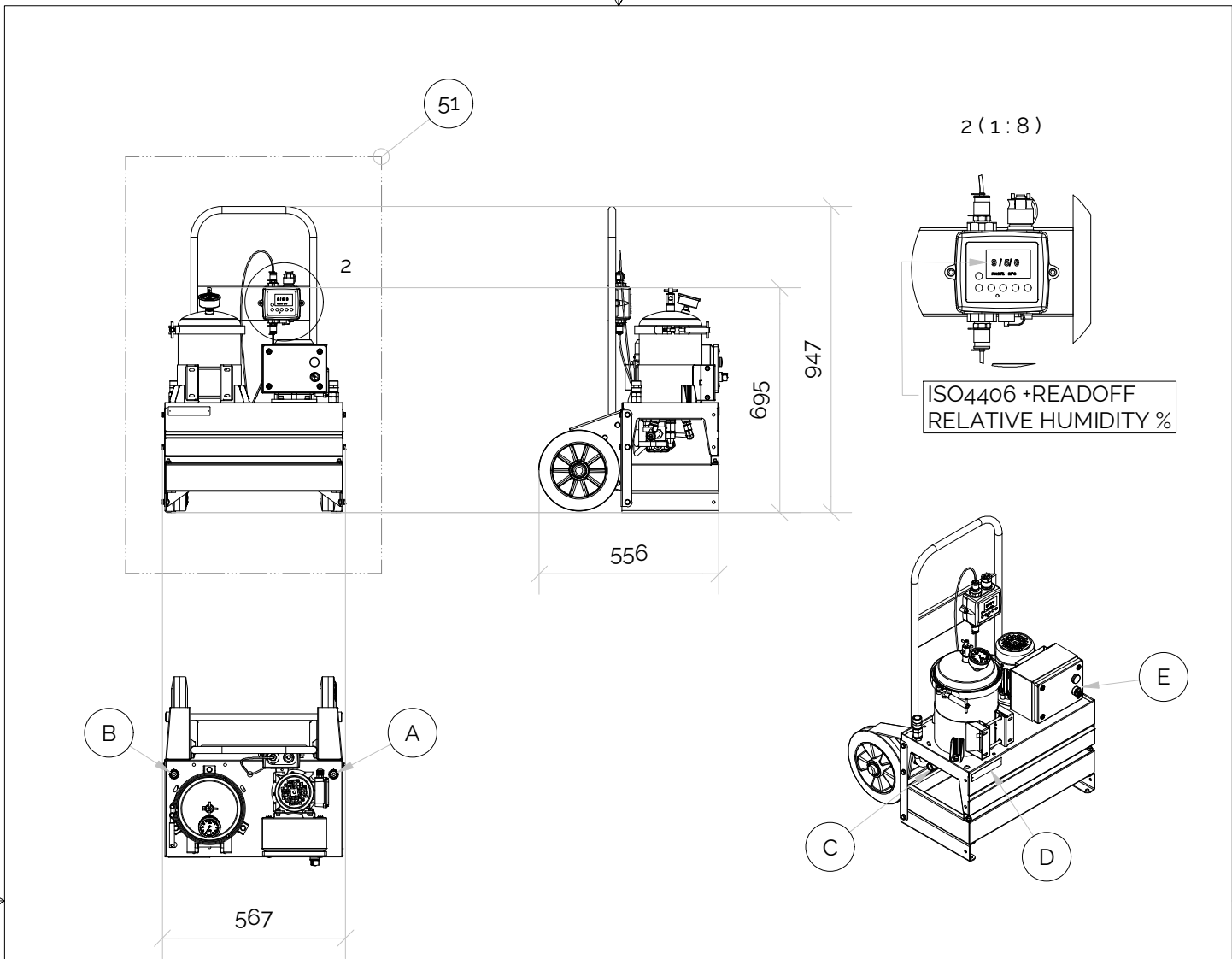

MOBILE ELECTRIC UNIT WITH SENSORS
 230VAC, 50-60HZ

REMOVES HARMFUL CONTAMINANTS FROM LUBE;

- * PARTICLES, ABRASIVES & WEAR, 0.1 MICRON
- * REMOVES & MITIGATES VARNISH DEPOSITS
- * MOISTURE
- * BACTERIAS

CONNECT AS A KIDNEY, FROM OIL RESERVOIR & BACK

PARTS LIST

ITEM	QTY	PART NUMBER	DESCRIPTION	MATERIAL
51	1	DX1001MGB-1V11211N	SINGLE MOBILE UNIT WITH PARTICLE COUNTER	SS316L
52	1	DX1002MGB-1V11211N	DOUBLE MOBILE UNIT WITH PARTICLE COUNTER	SS316L
53	1	DX1003MGB-1V11211N	TRIPLE MOBILE UNIT WITH PARTICLE COUNTER	SS316L
A	1	NA	PUMP PORT G1/2"	SS316L
B	1	NA	RETURN PORT G1/2"	SS316L
C	1	NA	DRAIN PORT G3/8" OR 1/2"	SS316L
D	1	NA	SIGNPLATE SNR NUMBER & CONFIGURATION	ALU
E	1	NA	CONTROLBOX, POWDER COAT PAINTED	STEEL

Designed by ME	Checked by	Approved by	Date	Date 06.01.2020
-------------------	------------	-------------	------	--------------------

	SINGLE MOBILE OIL CLEANER UNIT WITH PARTICLE COUNTER		
	DX1001MGB-1V11211N	Edition A2019	Sheet 1 / 1