

DX-1525

DX 1525 system er designet til å være vår mest kompakte og kostnadseffektive oljekondisjoneringsenhet

Denne enheten er utviklet for å fylle et gap i vårt produktsortiment for mindre oljesystemer, er et godt verktøy for å opprettholde renhet i hydraulikk og smøreolje reservoarer, mindre enn 1000 liter.

Med stadig pressede og reduserte budsjetter for vedlikehold har Delta-Xero sikret at alle markedsegmenter i industrien, enkelt reduserer, kostnader, reservedelsbehov, smøreoljeforbruk og beveger seg til et mer miljøriktig vedlikehold med lønnsomhet.

DX1525 uniten kan i tillegg utstyres med en rekke utstyr for å komplettere en effektiv fluid kondisjonering og pakke for monitoring tilpasset de fleste oljesystemer.



DX1525	Drevet av unitens egen pumpe
Maks trykk, DX1525 Unit [Barg]	Fluid Trykk, 7 barg maks. Manometer viser til 10 Bar
Tilslutingsporter	Oljetilførsel: G3/8" BSP. Ut port: 3/8" BSP.
Flød indikator, See glass	Tillegg, visuell flød indikator kan installeres på returlinje til tank
Maks oljevolum, kapasitet	Opp til makismalt 1000 litre@ 32cSt.
Flød, typisk	0,5Lpm @ 32cSt.
Rense egenskaper	Partikler fra 0.1 Mikron. Hartser, Partikler, Bakterier og Vann
Vekt [Kg]	11kg tørr med DXO1525 filterpatron
Mål [mm]	H 366 x D 216 x L 345
Materialer	SS304, SS316L og Aluminium 6061
DXO Cartridge	x1 Part DXO1525 oljereansepatron***)

***) Skal ikke benyttes på vannbasert fluid ettersom dette produktet absorberer vann effektivt ut av oljer



Oljerenseunit med egen pump

DX1525 er en kompakt, liten oljerenser drevet av egen pumpe HPU pump, En liten sidestrøm flow loops, fra tank via filter, tilbake til oljetanken. Systemet virker lignende til en nyre men på din maskins smøre og hydraulikkolje

Fjerner skadelige, men usynlige, urenheter

DX1525 er et svært effektivt filter som fjerner urenheter som ikke normale trykkfiltre kan håndtere. Normale forhold leder ellers til full metning av oljen som etterlater skadelige urenheter i oljesystemet og oljeskift er unngåelig. Hvis oljeskift utføres, vær klar over at nye oljer inneholder både partikler og fuktighet som må håndteres på en god måte for å unngå fremtids ekstrakostnader.

Forbedret ytelse & vedlikeholdskostnad

Etter oljen er blitt rekondisjonert, via DX1525 unit, returneres litt og litt av oljen tilbake til oljesystemet i en mer optimal tilstand. Tørr, ren olje vil rense og beskytte oljesystemet med komponenter mye bedre. Som følge vil friksjon, energiforbruk og kostnader reduseres.

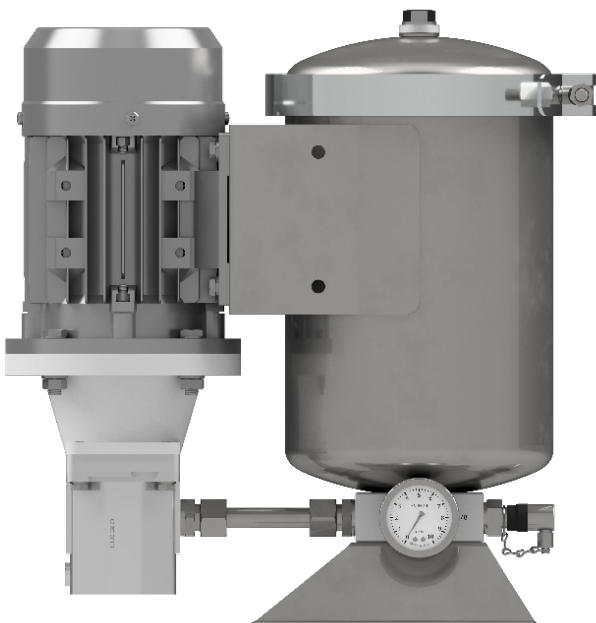

Fjerner og holder tilbake

- Partikler & slitemetaller
- Uløselig og løselige hartser
- Vann & Salt
- Bakterier

Skjematisk visning av pumpedrevet filterunit

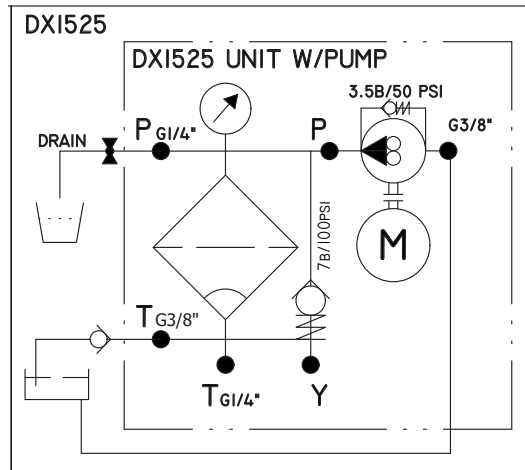
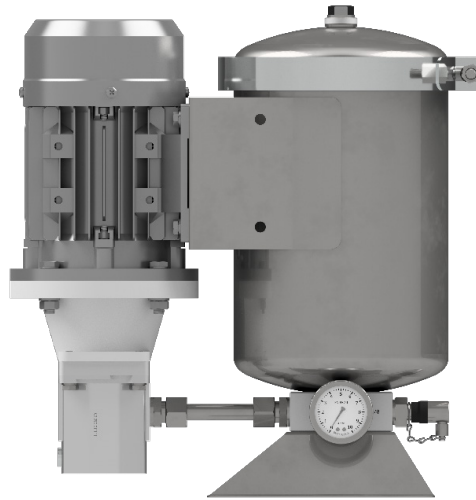

Filter patron data, DXO 1525

Forurensing hold	Opptil 1.8 kg
Vannholdingskapasitet	Ca. 800ml
Material element	PP Cellulosemiks



Generell Arrangementstegning + Skjematisk

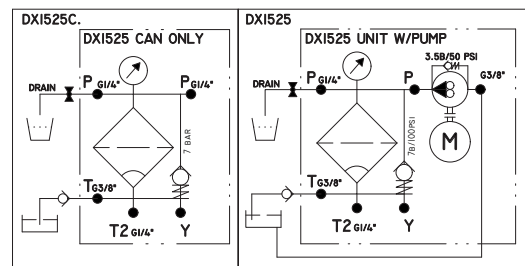
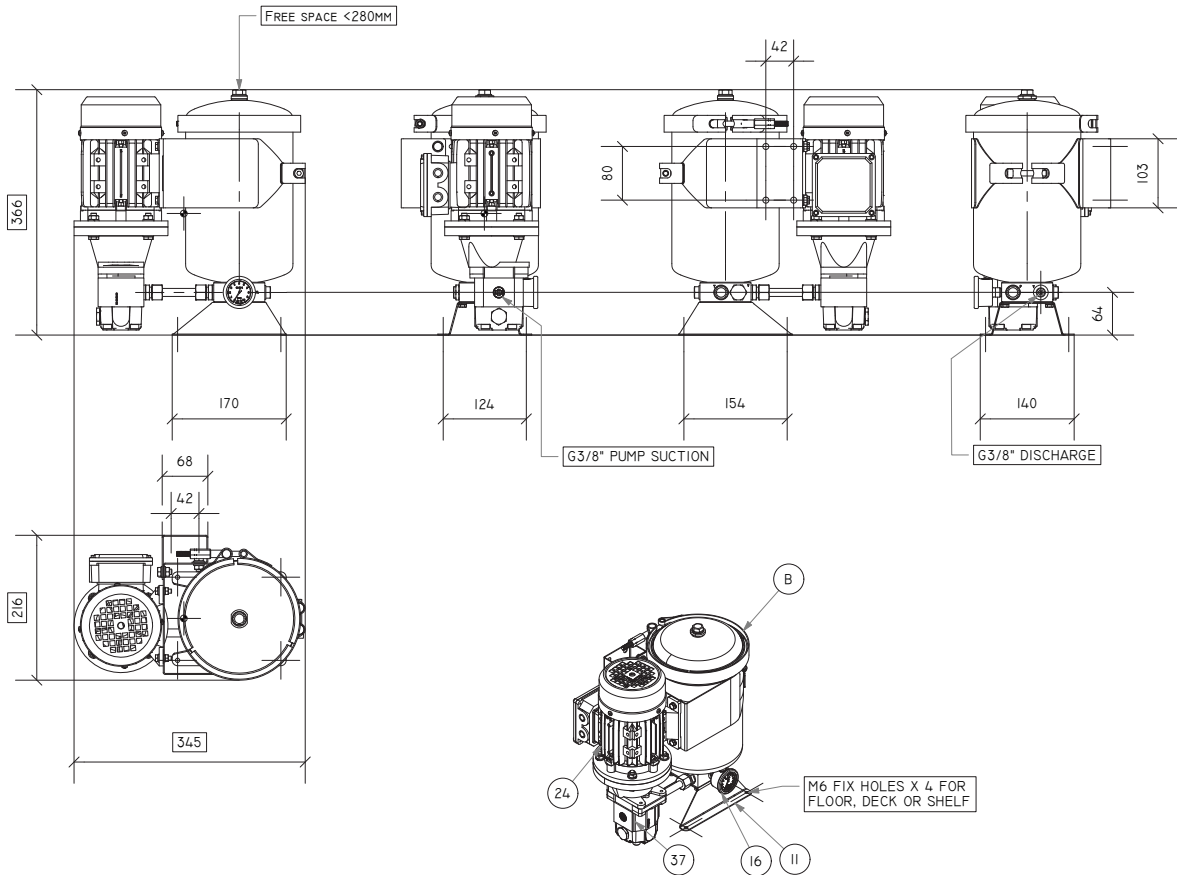

PARTS LIST			
ITEM	QTY	PART NUMBER	DESCRIPTION
B	1	DX-1525	SINGLE SMALL, LIGHT WEIGHT OIL CLEANER
11	1	[[1525P38]SM-STAND	SM STAND FOR 1525
16	1	[1.22]	PRESSURE GAUGE 10 BAR, CLASS 1.6, EN 837-1, SS316L
24	1	M63B3B5D230V6P	AC MOTOR FOR GEAR PUMP, 120W, 1.8A, 230VAC
37	1	[6.]SNPI	PUMP INTERNAL GEAR FOR DX OIL CLEANER UNITS

